

## Raumbedarf / Space requirement / Plan d'encombrement / Dimensiones de máquina

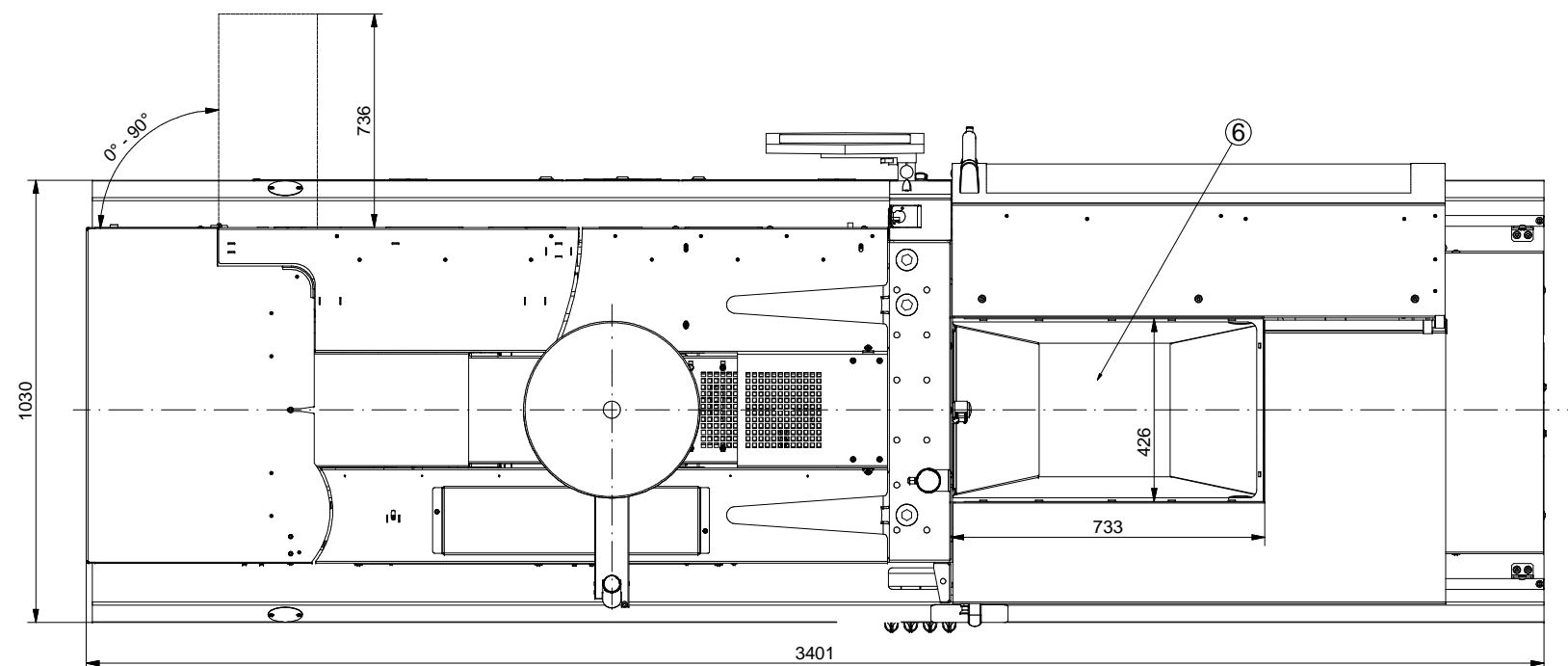
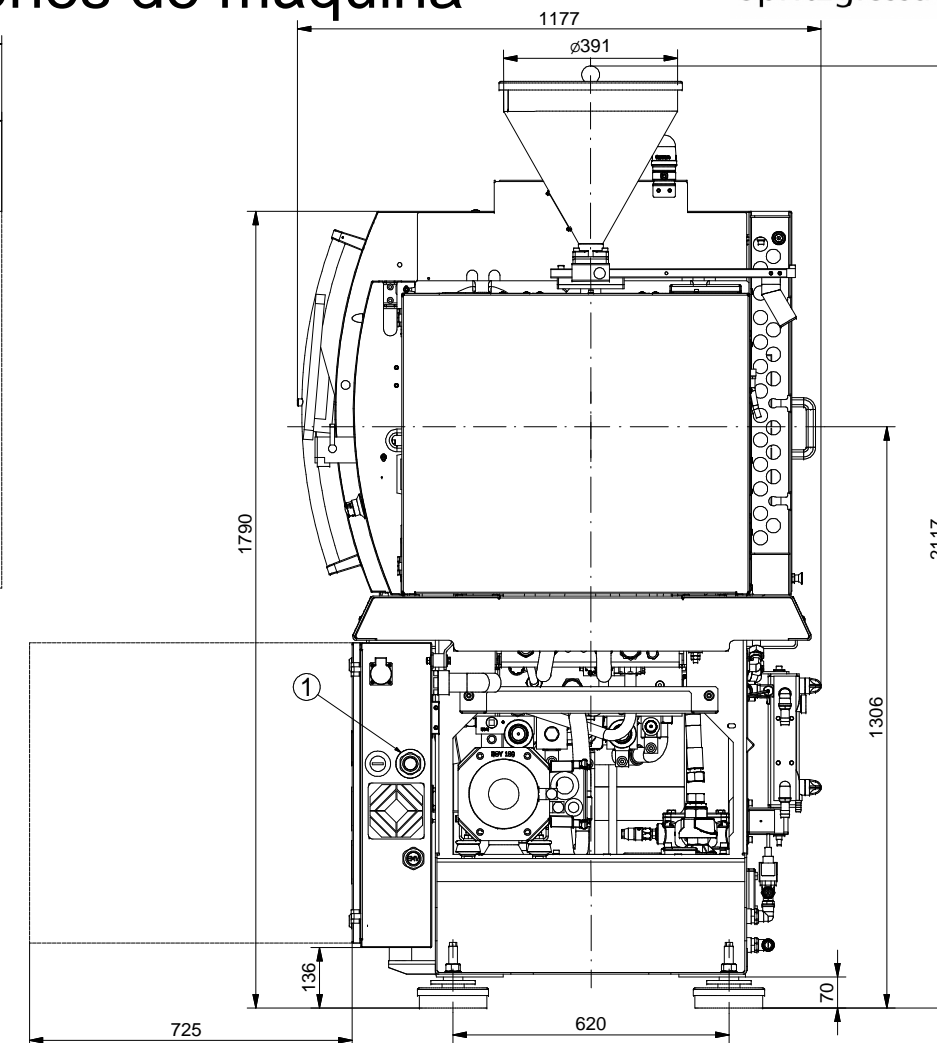
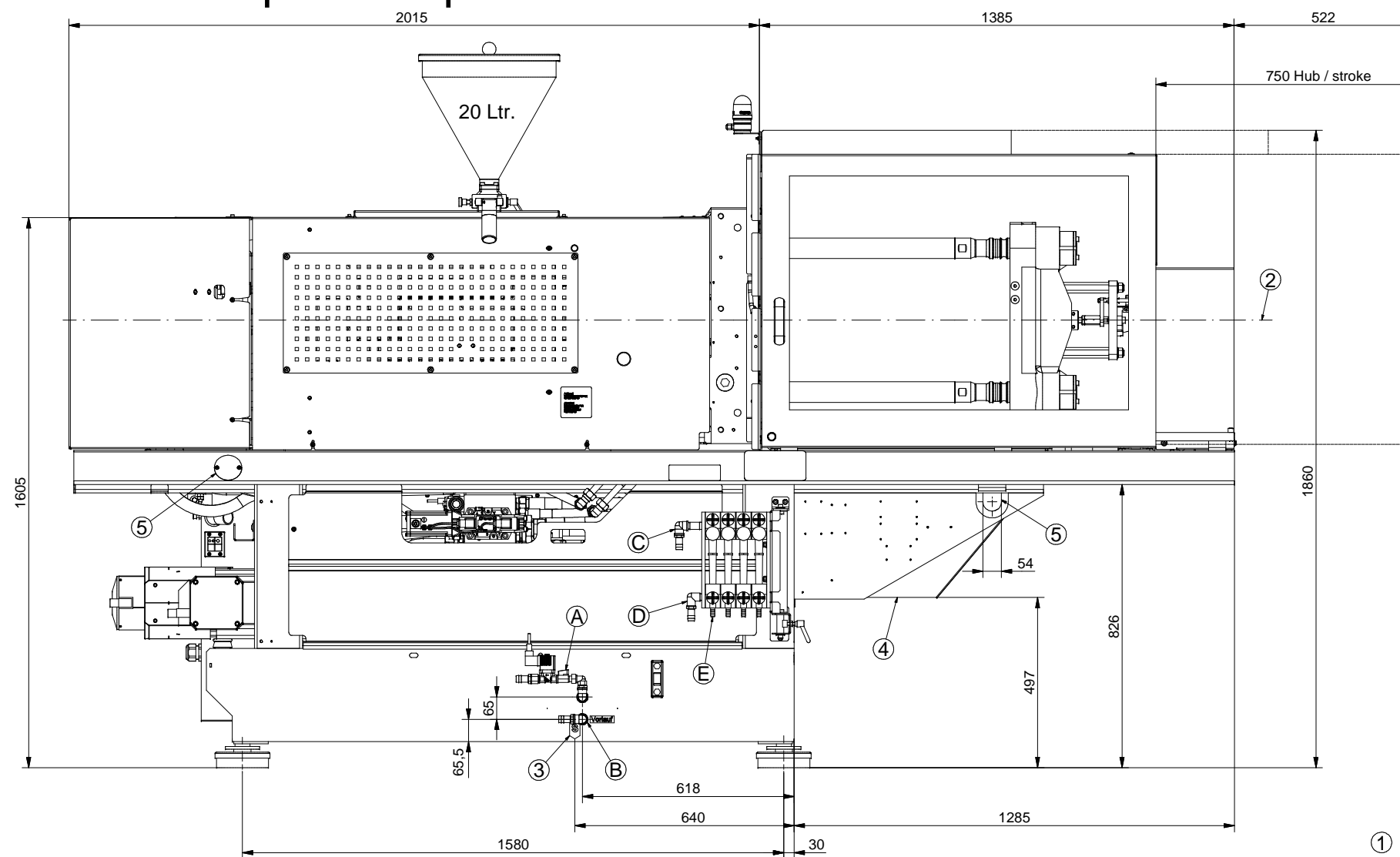

- ① Hauptversorgung  
Main source  
Alimentation en courant principale  
Suministro eléctrico principal
- ② Aufbaumitte  
Middle of superstructure  
Centre de superstructure  
Centro de estructura
- ③ Schwerpunkt ohne Öllfüllung  
Centre of gravity without oil total  
Centre de gravité sans remplissage d'huile  
Centro de gravedad sin carga de aceite
- ④ Ausfallschacht  
Trip chute  
Goulotte de décharge  
Tolva de descarga
- ⑤ Transportbohrung  
Transport hole  
Trou de transport  
Taladro de transporte
- ⑥ Öffnung für Handlinggerät  
Opening for handling devices  
Ouverture pour des robots  
Abertura para la manipulación robot
- A Kühlwasseranschluss für Ölbehälter ø21 (Rücklauf)  
Cooling water connection for the oil tank ø21 (Return flow)  
Branchement d'eau pour le réservoir d'huile ø21 (Retour)  
Empalme de agua para depósito de aceite ø21 (Retorno)
- B Kühlwasseranschluss für Ölbehälter ø21 (Vorlauf)  
Cooling water connection for the oil tank ø21 (Feeder flow)  
Branchement d'eau pour le réservoir d'huile ø21 (Arrivée)  
Empalme de agua para depósito de aceite ø21 (Avance)
- C Kühlwasseranschluss für Formkühlung ø21 (Rücklauf)  
Cooling water connection for mould cooling ø21 (Return flow)  
Branchement d'eau pour refroidissement du moule ø21 (Retour)  
Empalme de agua para refrigeración del molde ø21 (Retorno)
- D Kühlwasseranschluss für Formkühlung ø21 (Vorlauf)  
Cooling water connection for mould cooling ø21 (Feeder flow)  
Branchement d'eau pour refroidissement du moule ø21 (Arrivée)  
Empalme de agua para refrigeración del molde ø21 (Avance)
- E Formanschlüsse ø12 - Vordere Reihe: Vorlauf; Hintere Reihe: Rücklauf  
Mould connectors ø12 - Front row: Feeder flow; Rear row: Return flow  
Raccords sur le moule ø12 - Rangée avant: Arrivée; Rangée arrière: Retour  
Empalmes del molde ø12 - Línea delantera: Avance; Línea trasera: Retorno

**Dr. Boy GmbH & Co. KG**  
Industriegebiet Neustadt/Wied  
Neschener Str. 6  
53577 Neustadt-Fernthal  
Germany

Telefon +49 / 2683 307-0  
Telefax +49 / 2683 / 32771  
E-Mail info@dr-boy.de  
Internet www.dr-boy.de